

GYSFLASH 1.12 LITHIUM

Code d'article: 595029675



Caractéristiques

Allimentation:	0 V
Puissance:	18 W
Capacité de charge:	1 A
Tension de la batterie:	12 V
Charger 12V Ah :	0,5>20 Ah
Maintien de charge 12V (Ah):	0,5>50 Ah
Poids kg:	0,44 kg
Dimensions mm:	130x80x38 mm

Idéal pour les moto's

Conçu pour les batteries lithium fer phosphate 12 V de 0.5 à 20 Ah, il permet également le maintien de charge jusqu'à 50 Ah. • Maintien de charge, le chargeur peut rester branché sur la batterie indéfiniment pendant l'hivernage et garantir un démarrage sans faille. • Fonction «Auto Restart» en cas de coupure de courant avec mémorisation des réglages. • Compatibilité CAN BUS pour les motos équipées d'une prise 12 V : charge sans surveillance et en toute sécurité sans clé de contact (câble en option).

Charge 100% optimisée

Courbe de charge spécifique en 8 étapes sans surveillance. • Prolonge la durée de vie et les performances des batteries LiFePO4. • Technologie EBS (Equalizing Battery System) pour garantir le parfait équilibrage des cellules de la batterie.

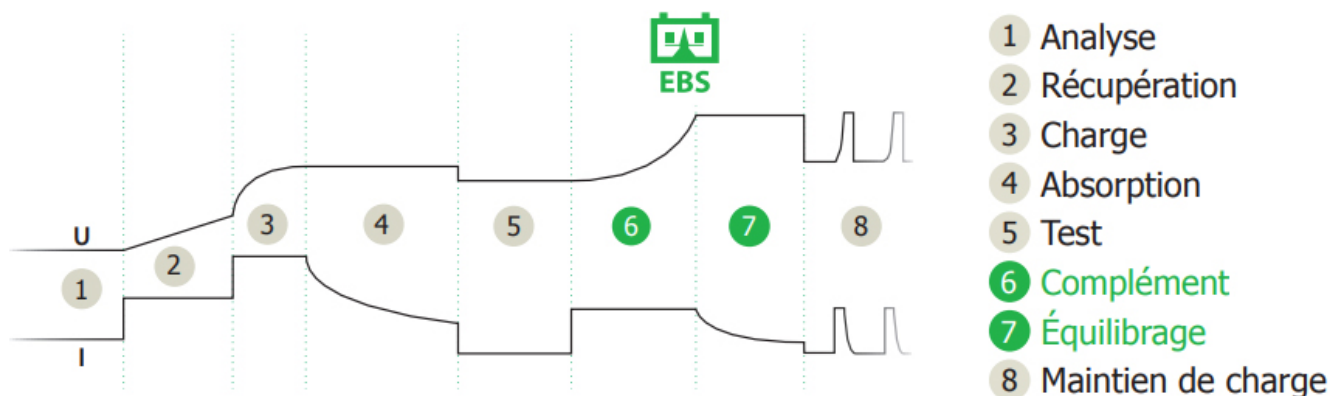

Sécurité renforcée

- Interface simplifiée pour éviter les mauvaises manipulations.
- Préserve l'électronique embarquée du véhicule : protection contre les courts circuits, inversion de polarité et surcharge. Système anti-étincelle.
- Mise en veille automatique si la batterie est débranchée.
- Capteur de température intégré évitant toute surchauffe de l'électronique interne.

Ergonomique

- Charge de batterie à partir de 7 V
 - Design ultra-compact et léger
 - Connexion avec connecteur rapide et étanche
 - Boîtier étanche aux poussières et liquides (IP65)
 - Fixations murales possibles
-